



## Teleskoprad 3448T-5A



### 3448T-5A Teleskopradlader

**Thaler-Teleskopradlader 3448T-5A** ist unser ausgezeichnetster Lader, im wahrsten Sinne des Wortes, denn das einzigartige Lenksystem, eine Kombination aus Knicklenkung zusammen mit der Allradlenkung, stellt die weitreichendste Weiterentwicklung bei dem Thema Arbeitssicherheit und Kipplasten dar und wurde mit 3 Innovationsmedaillen ausgezeichnet. Dieser Logik folgten drei Jurys folgender Innovationswettbewerbe:

- Galabau im Herbst 2018
- Equitana im Frühjahr 2019
- Sommet d'Or, Innovationsmedaille bei der Messe Sommet de l'élevage in F-Clermont-Ferrand Anfang Oktober 2019

Erst auf einem Teleskop-Radlader kommen die verschiedenen Möglichkeiten in Bezug auf Arbeitssicherheit und Umkipp-Risiko so richtig zur Entfaltung. Ein Teleskop-Radlader entwickelt eine weitaus höhere Tendenz zum Umfallen auf die Seite.

**Erklärung:** Bei einem standardmäßigen Teleskop-Radlader mit Knicklenkung haben wir den Knickwinkel auf 20° reduziert und die starren Achsen gegen Achsen mit Achsschenkellenkung ausgetauscht. So erhalten wir einen Radlader mit Knicklenkung und auch Allradlenkung, wir nennen diese Lenkungsart: 5-Achslenkung, = ....-5A am Ende der Modellbezeichnung

Das **wesentliche Merkmal** des 3448T-5A mit SPS ist die Vereinbarung der Vorteile beider Lenkungsarten (Allradlenkung und Knicklenkung) in einem Lader.

#### Technische Details:

- Fixe Knicklenkung mit einem Knickwinkel von 20° und Pendelachse im Heck
- Alle Lenkungsarten in der Achsschenkellenkung auch einzeln möglich: Vorderrad-Lenkung, Allrad-Lenkung, Hundegang-Lenkung
- Kombinationen zwischen beiden Lenkungssystemen (Achsschenkellenkung und Knicklenkung) auch möglich

#### Positive Folgen für die Arbeitssicherheit mit dem Lader:

- Für den Radlader Kategorie von gut 3 to Eigengewicht mit 48PS bei einer Gesamtlänge von 4,2m ohne Schaufel
- Unschlagbare Wendigkeit beim Zusammenspiel von Knicklenkung mit der Allrad-Lenkung - mit einem Innenradius von nur 720 mm

#### Zum Vergleich: klassische 3448T mit einem Knickwinkel von 55° - Innenradius 1210 mm

- Minimierung der Veränderung der Kipplasten auf nahezu ‚NULL‘ aufgrund des reduzierten Knickwinkels in der Knicklenkung von nur 20°. Hintergrund: minimierte Verlagerung des Schwerpunktes des Heckwagens nach vorne (=Verkürzung des Hebels) um nur 79 mm, das sind nur 3,5 % von der Gesamtlänge des Hebels (Mitte Vorderachse zum Heck), verschwindend geringe Veränderungen in der Kipplast.
- Auch die Pendelachse im Heck des 3448T sorgt für mehr Standsicherheit, da der Hebelbruch (Momentum des Umkippen-Wollens) bei einem Knicklader mit Pendelachse im Heck später kommt als bei einem Knicklader mit Knick-Pendelgelenk.

#### Für das bedienende Personal

Mehr Sicherheit für Mensch (Fahrer) und Maschine, denn beim 3448T-5A ermöglicht das SPS die aktive Wahl der Lenkungsart, entweder als einzelne Lenkungsart oder eine Kombination von mehreren Lenkungsarten, je nach Anforderung der anstehenden Arbeit und der Bodenbeschaffenheit.

Die Auswahlmöglichkeiten an einzelnen Lenkungsarten: Allradlenkung, Vorderachslenkung, Hundeganglenkung und die Knicklenkung allein oder ein Zusammenspiel der Knicklenkung mit der Allradlenkung, um an Wendigkeit zu gewinnen.

Mehr Sicherheit für den Menschen bzw. den Fahrer – je nach Erfahrung und Qualifikation dürfen die Fahrer in der für sie vorgesehenen Lenkungsart mit dem Lader arbeiten.

- langjähriger Mitarbeiter, der sich mit Maschinen und Ladern auskennt = alle Lenkungsarten, auch in Kombination.

- für den jungen Auszubildenden ohne Maschinenerfahrung = Allrad-Lenkung allein oder auch nur die Vorderachslenkung

*Für mehr Infos über die Argumentation bei den Anmeldungen zu den Innovationswettbewerben, klicken sie bitte hier:*

 [Argumentation](#)

#### Ein Wort zur Motorentechnik:

Hersteller: Yanmar – 4 Zylinder mit 35,4KW bzw. 48 PS

Konform mit EU-Abgasstufe V mit Common-Rail-Einspritztechnik, Abgasrückführung und in der Nachbehandlung mit einem Diesel-Oxydation-Katalysator und einem Dieselpartikelfilter, aber ohne Ad-Blue.

Wartungsfreie Abgasreinigungsanlage für 6000 Betriebsstunden = Yanmar`s Vertrauen und Versprechen und Anspruch in seine Abgasreinigungstechnologie.

## Technische Daten

Motor	4-Zylinder Yanmar, 35,4 KW (48 PS)
Hubraum	2190 ccm
Abgasnachbehandlung	ja
Kühlung	Wasserkühlung / Ölkühlung
Fahrertrieb	Hydrostat / 365 bar
Antriebsart	Axialkolbenmotor / Gelenkwelle
Geschwindigkeit	0-18 (2-stufig)
Standardbereifung	400/50-15
Arbeitshydraulik / Druck	ca. 51 l/min / 200 bar
Hubkraft	2500 kg
Kipplast Lader gerade (Palettengabel)	ausgefahren 1000 kg / eingefahren 2000 kg
Kipplast Lader gerade (Schaufel)	ausgefahren 1200 kg / eingefahren 2200 kg
Elektrik / Batterie	12V / 75AH
Volumen Dieseltank	50 l
Volumen Hydrauliköltank	50 l

## Datenblatt 3448T-5A

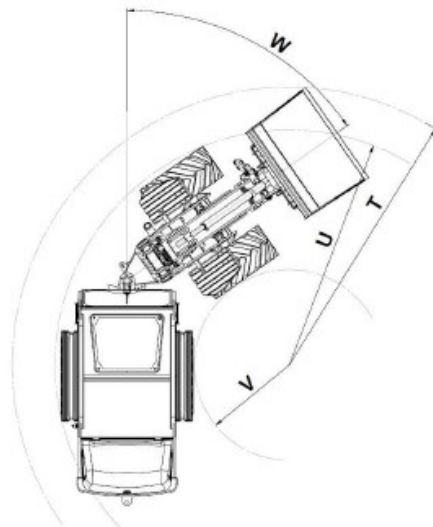
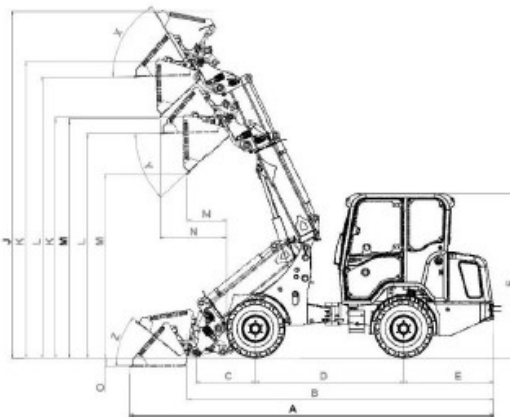
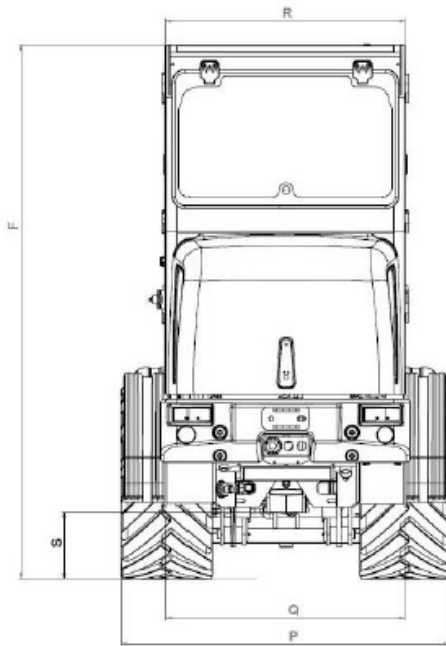

**Hubkraft** 2500 kg

**Kipplast Schaufel**  
**Hubgerüst horizontal** Eingef. Ausgef.  
 ca. Maschine gerade 2200 kg 1200 kg  
 ca. Maschine geknickt (20°) 1600 kg 900 kg

**Kipplast Palettengabel (50cm)**  
**Hubgerüst horizontal** Eingef. Ausgef.  
 ca. Maschine gerade 2000 kg 1000 kg  
 ca. Maschine geknickt (20°) 1500 kg 700 kg

A	Gesamtlänge mit Schaufel	5126 mm
B	Gesamtlänge ohne Schaufel	4317 mm
	Achsmittle bis	800 mm
C	Schaufeldrehpunkt	
D	Radabstand	2050 mm
E	Hecküberhang	1354 mm
F	Höhe über Fops-Rops Dach	2260 mm
J	Gesamtarbeitshöhe	4664 mm
	max. Höhe am	3292/4056 mm
K	Schaufeldrehpunkt	
L	Überladehöhe	3142/3897 mm
M	max. Ausschütthöhe	2508/3272 mm
N	Reichweite bei M	500/870 mm
O	Schürftiefe	40 mm
	Gesamtbreite	1660 mm
P	Standardbereifung	
Q	Spurbreite	1400 mm
R	Breite über Schutzdach	1010 mm
S	Bodenfreiheit	280 mm
T	max. Radius	2910 mm
U	Radius am Außenrand	2510 mm
V	Innenradius	850 mm
W	Knickwinkel	23°
	Rückrollwinkel bei max.	47°
X	Hubhöhe	
Y	max. Auskippwinkel	47°
Z	Rückrollwinkel am Boden	39°
	Hydrauliktankvolumen	50l
	Dieseltankvolumen	50l
	Vorderachsgewicht	1000 kg
	Hinterachsgewicht	2000 kg
	Leergewicht	3200 kg
	Betriebsgewicht	3400 kg

Eigengewicht Kabine 190 kg

Maße bei Standardbereifung

*Bemaßung ändert sich je nach Anbaugerät und Bereifung sowie technischer Weiterentwicklung!*

**Alle Angaben unter Vorbehalt. Änderungen im Zuge der technischen Weiterentwicklung vorbehalten!!!**

Weitere Informationen erhalten Sie unter:

[info@salzmann-landtechnik.de](mailto:info@salzmann-landtechnik.de)